

Ejercicios de croquización

Realizar, en hojas cuadrículadas, el croquis (alzado, planta y perfil) de las cuatro piezas indicadas. El alzado será el que se crea conveniente, dependiendo de él, las otras dos vistas.

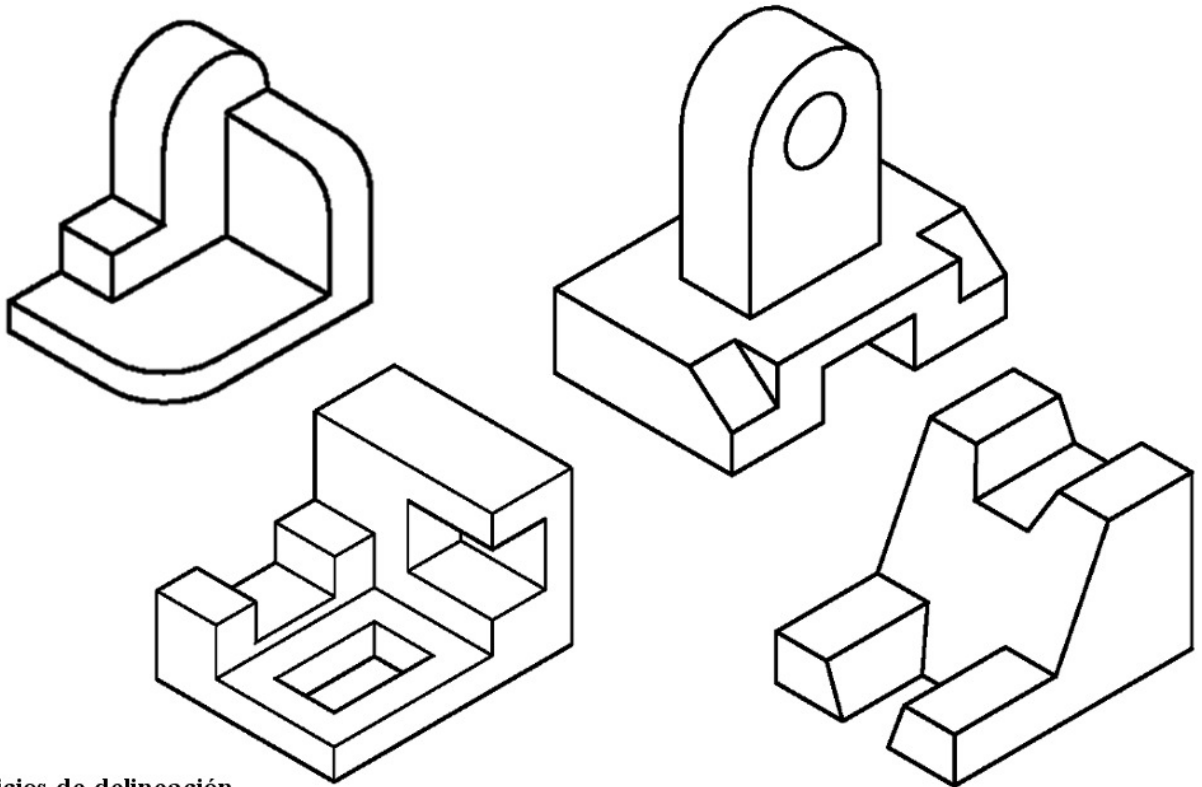

Ejercicios de delineación

En una lámina de tamaño A4, delinear las tres vistas (alzado, planta y perfil) de pieza de abajo. Las medidas se tomarán directamente de la perspectiva.

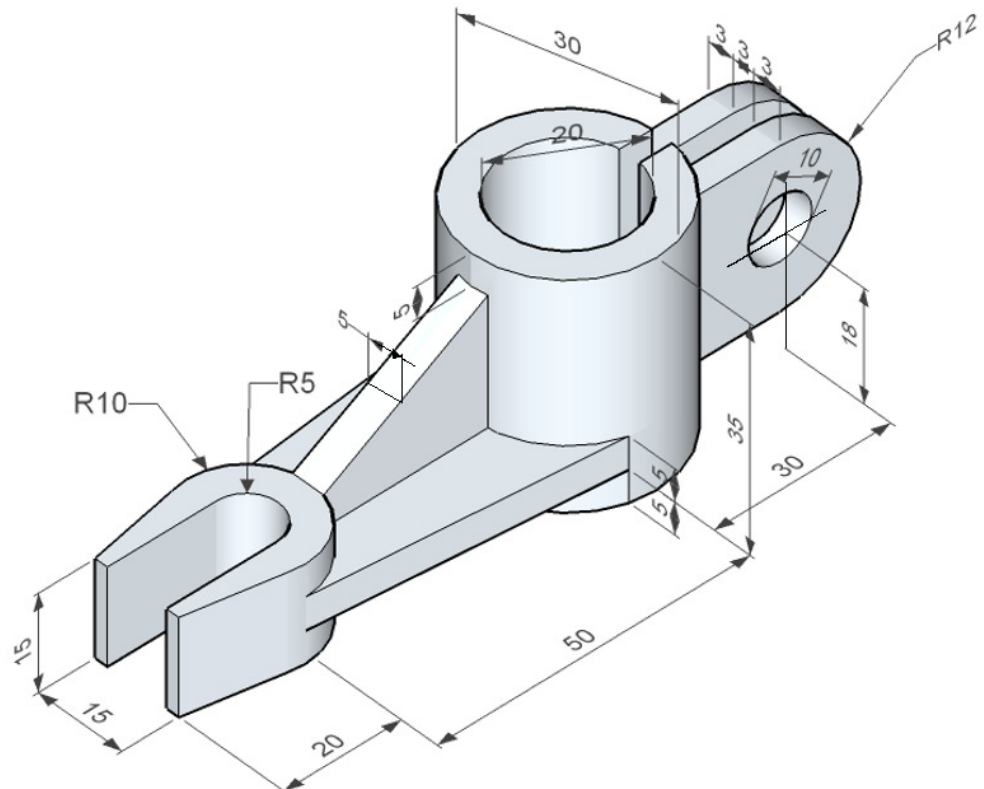

Iñaki Biguri Zarraonandia

Nº, Nombre y Apellidos

Grupo y Fecha